

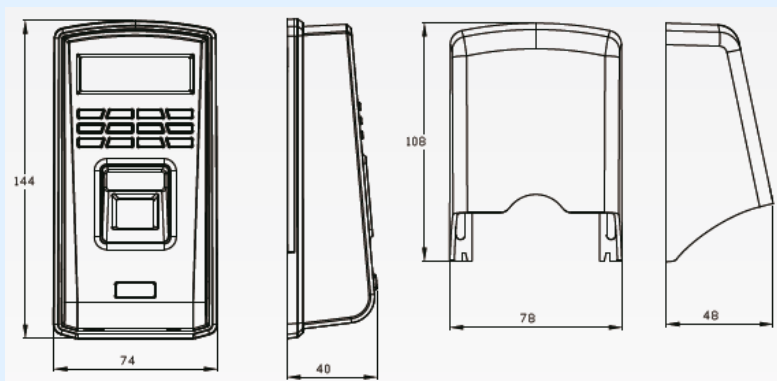

- Nueva generación completamente sellada, con sensor resistente al polvo y al agua.
- LCD azul, con zumbador musical
- Con funcionamiento independiente, no es necesario conectarlo al PC
- Permite almacenar hasta 512 huellas (ampliación opcional a 1000 huellas)
- Hasta 30.000 registros
- Múltiples métodos de identificación: Huella, ID + Contraseña, ID + Huella
- Estándar RS485
- Salida Wiegand26
- Salida de contacto seco
- T50M: IP 54, para uso en exterior

## ANVIZ



Sensor	Sensor óptico Anviz
LCD	Azul
Método de identificación	Huella, ID + Huella, ID + Contraseña
Tiempo de identificación	Inferior a 1 segundo
Método de registro	Huella, Contraseña
Capacidad de huellas	512 (1.000 opcional)
Capacidad de registros	30.000
FRR	0.001 %
FAR	0.00001 %
Puerta estándar	RS485, Wiegand26
Puerto opcional	TCP/IP
Consumo	Máx 130 mA
Consumo en descanso	20 uA
Tolerancia ESD	Inferior a 15.000 V
Alimentación	12 V DC
Temperatura	-10°C a +60°C
Humedad	20% - 80%
Tamaño	74 x 144 x 40 mm
Color	Negro (T50), Metálico (T50M)
Área de escaneo	22 x 18 mm
Resolución	500 DPI