

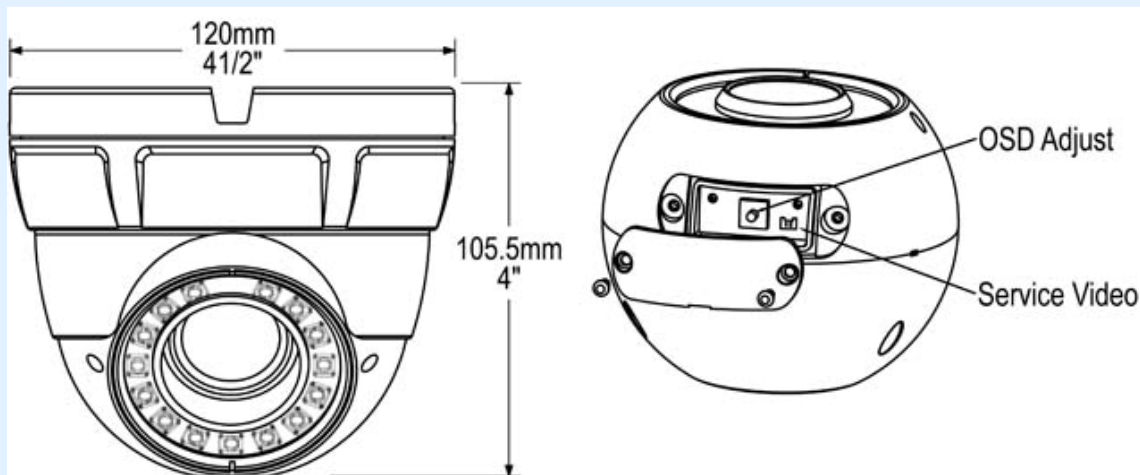

- Sensor Sony CMOS IT-N 2.1 Mpx
- Salida estándar SDI
- Día / Noche
- Real Time @ 25 fps
- Menú OSD
- Baja latencia de imagen
- WDR digital
- Salida de color 12 bit



Sensor	CMOS Sony IT-N
Pixels efectivos	1944 x 1092
Sistema de barrido	Progresivo
Relación S/R	Más de 50 dB
Iluminación mínima	1 lux F1.2 // 0.1 lux F1.2 (B&N)
Leds	15 unidades
Alcance	10 - 15 metros
Control	Menú OSD
Balance de blancos	ATW 1800 - 10.000 K
Salida SDI	Conector BNC SMPTE292M (HD-SDI)
Alimentación	12 V DC
Consumo	417 mA
Temperatura de uso	-10°C a +50°C
Lente	3.3 a 12 mm
Dimensiones	120 x 105.5 mm