

- Sensor Sony 1/3" Solución Effio-E
- CCD Exview
- Base de fácil instalación
- Operación 3 ejes
- Zonas de enmascaramiento
- Reducción de ruido 2D DNR
- Antivandálica
- Iris mecánico
- Día / Noche real

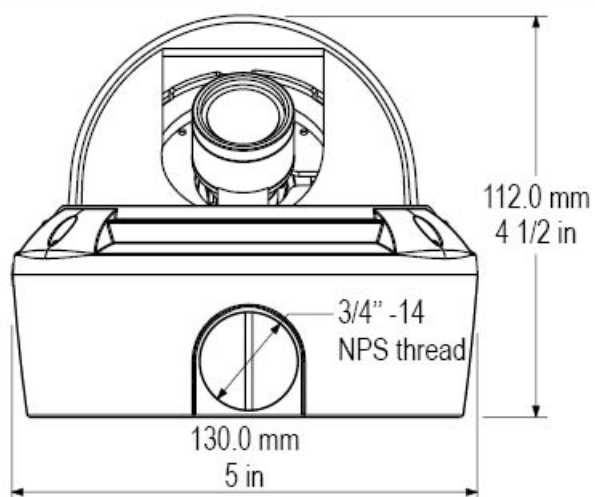

Sensor	CCD Sony Exview
Píxeles efectivos	976 x 582
Sincronización del sistema	Interna
Resolución horizontal	700 líneas
Relación S/R	Más de 52 dB
Iluminación mínima	0 Lux / F1.2 (IR LED ON)
Número de LEDs	12 unidades superflus de 850 nm
Alcance de los infrarrojos	20 - 25 metros
Control	Menú OSD
Balance de blancos	ATW / Push / Usuario 1 / Usuario 2 / Anti-CR / Push lock
Salida de vídeo BNC	CVBS 1.0 Vp-p 75 Ohmios
Alimentación	12 V DC
Consumo	420 mA (máximo)
Temperatura de uso	-10°C a +50°C
Lente	2.8 a 12 mm
Control de iris	Manual
Dimensiones	130 x 112 mm
Peso	850 g.

*Las especificaciones pueden cambiar sin noticia previa.
*Imagen no contractual.